

F

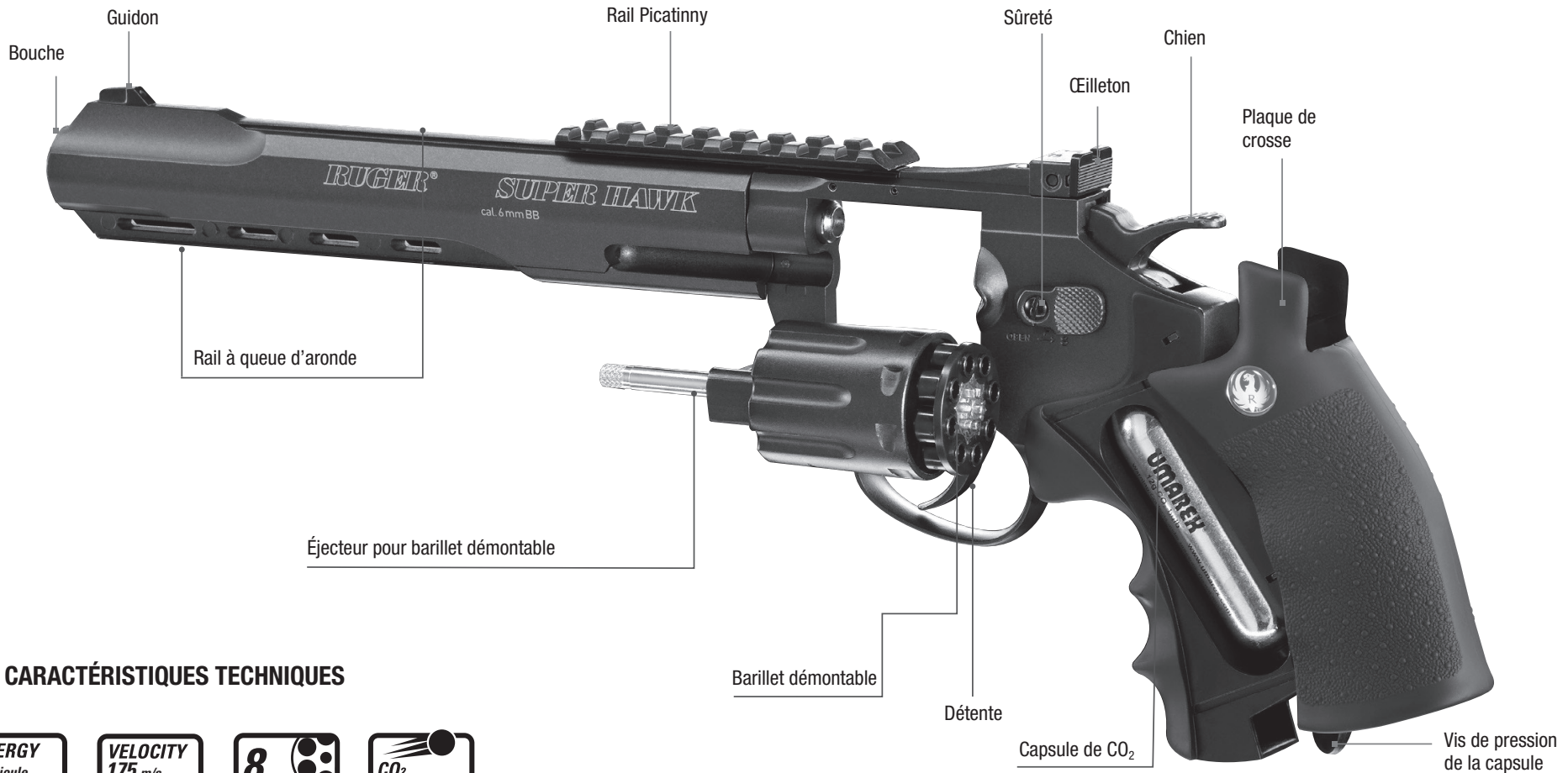

1.0 DESIGNATION



1.1 CARACTÉRISTIQUES TECHNIQUES



F

2.0 INSERTION ET CHANGEMENT DE LA CAPSULE DE CO₂

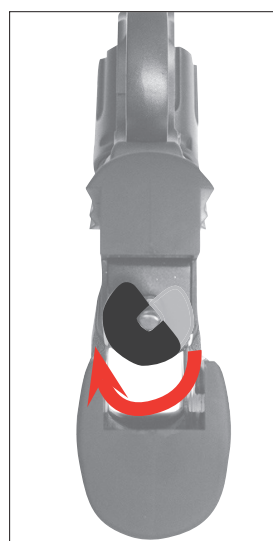
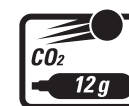
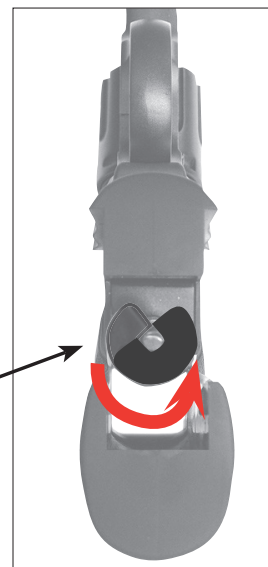

ATTENTION

Faites en sorte que vos mains n'entrent pas en contact avec les éventuelles fuites de CO₂. Si la peau entre en contact avec ce gaz, des engelures peuvent apparaître. N'exposez pas la capsule de CO₂ à une chaleur excessive et ne la conservez pas à des températures supérieures à 54°C. De plus, respectez toujours les indications de mise en garde et de sécurité du fabricant, figurant sur la capsule, et relatives à son maniement et à son rangement.

Sortir CO₂-capsule pour stockage!
En retirant la capsule de CO₂, il est possible qu'une petite quantité de gaz s'échappe.

F



2.1 CHARGER

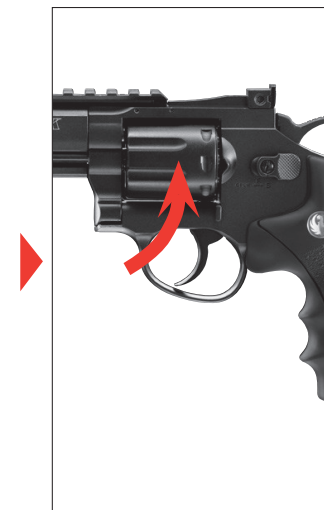
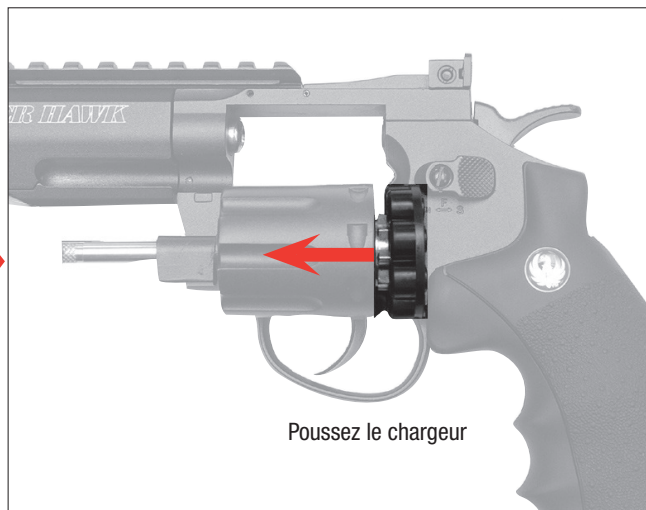
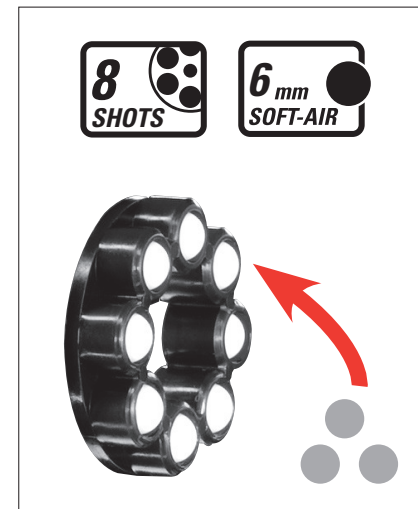
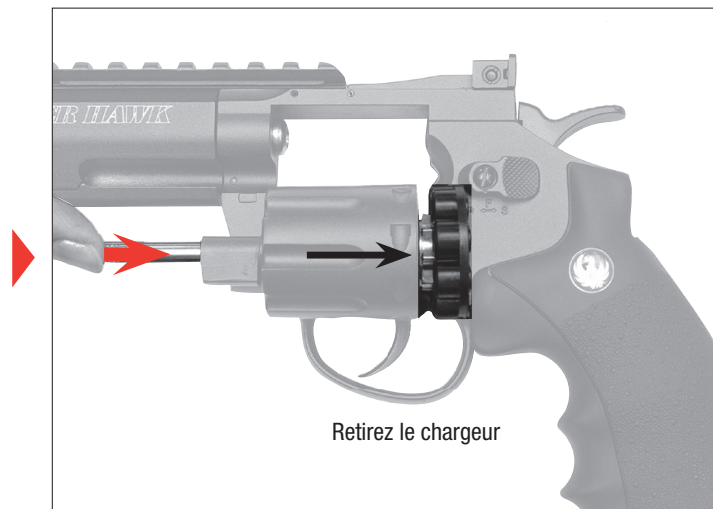

REMARQUE:
 N'utilisez que des billes en acier de calibre 6 mm et ne présentant aucun défaut.
 N'utilisez jamais les types de billes suivants 0,2 à 0,3 g: ① diamètre plus grands que 6 mm, ② avec angles, ③ moitiés déplacées, ④ usagées, sales
 Si des projectiles autres que ceux appropriés sont utilisés, la garantie ne sera plus valable.



F

2.3 SÛRETÉ



SAFE

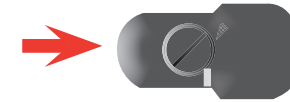

OPEN ↔ F S

FIRE



OPEN ↔ F S



ATTENTION

2.4 TIRER

Ne manipulez le pistolet que lorsqu'il est désarmé. Assurez-vous que la bouche est orientée dans une direction non dangereuse. On peut activer la sécurité seulement avec le chien détendu.





2.5 AJUSTAGE LA HAUSSE

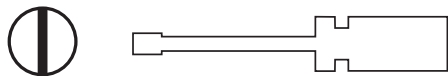

Ajustage d'hauteur

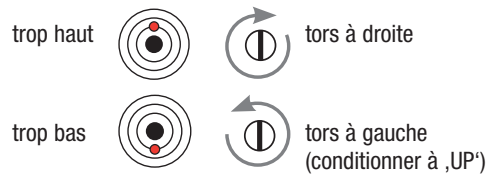

Ajustage latéral

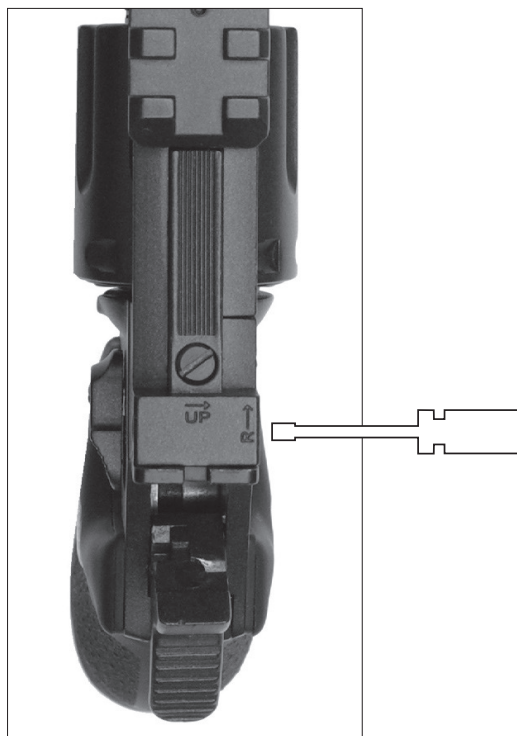
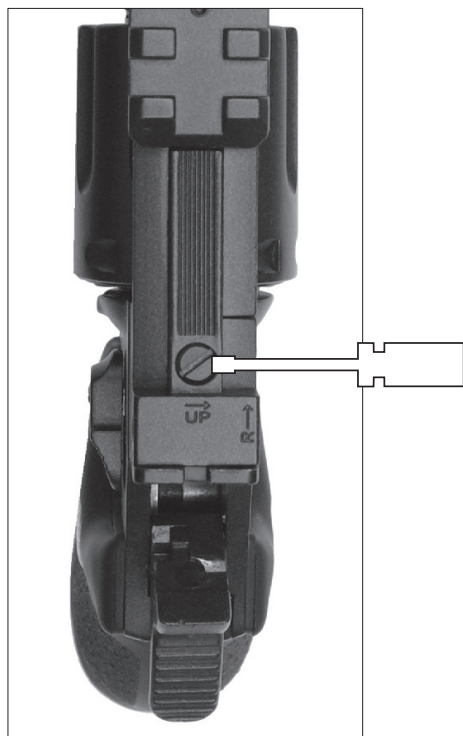
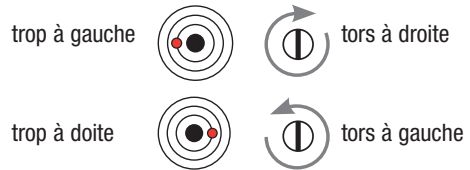

2.6 DÉMONTAGE

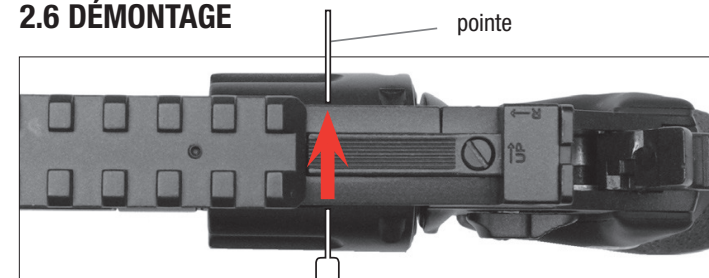

1. Extraire la pointe
2. Eteindre la vis pour ajuster l'hauteur
3. Retirer le viseur
4. Ecarter le rail Picatinny à l'arrière

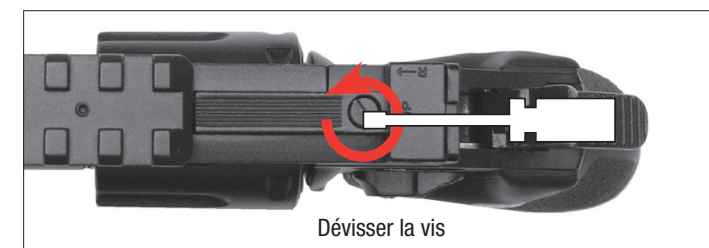
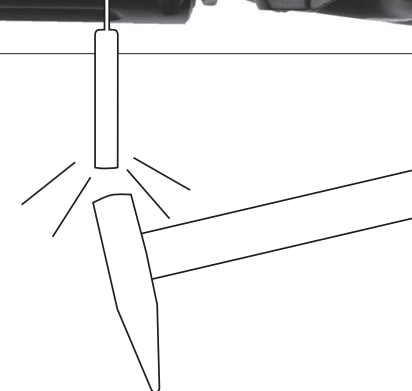

Dévisser la vis

- 1 Desatornillar los tornillos de fijación



- 2 Expulser le rail picatinny vers l'arrière



3.0 NETTOYAGE LE CANON

Mettez la sûreté du pistolet et retirez le chargeur. Prenez une baguette fine d'environ 30 cm de long. Placez un morceau de coton à son extrémité et nettoyez le canon en ajoutant quelques gouttes d'huile de silicone



ATTENTION

N'enfoncez pas la baguette de nettoyage violemment dans le canon, car elle pourrait l'endommager.
Ne versez jamais l'huile de silicone directement dans le canon.
Seules des personnes spécialisées agréées ou un armurier peuvent contrôler et réparer l'arme.

RÉPARATIONS

Une arme qui ne fonctionne pas parfaitement est dangereuse. Il est difficile de réparer une arme soi-même, et un remontage incorrect peut entraîner des dysfonctionnements dangereux.

4.0 CONSIGNES DE SÉCURITÉ

Maniement des armes en toute sécurité

Vous devrez savoir manier votre arme correctement et sans danger. En ce qui concerne les règles de base de tir en toute sécurité, considérez que chaque contact avec l'arme fait partie de son maniement.

- Maniez toujours l'arme comme si elle était chargée.
- Mettez toujours la sûreté avant de charger l'arme afin d'éviter tout tir involontaire.
- Ne mettez pas le doigt sur la détente et ne l'y placez que lorsque vous allez tirer.
- N'utilisez que les projectiles prévus pour cette arme.
- Pointez toujours la bouche de l'arme dans une direction non dangereuse.
- Il n'est permis de tirer avec l'arme que sur le lieu de résidence du propriétaire ou dans des zones de tir autorisée par la police, à condition que le projectile ne puisse pas sortir de la zone de tir. Veuillez toujours prendre en compte la zone de danger maximale du projectile (300 m).
- Ne transportez jamais l'arme lorsqu'elle est chargée. Ne la chargez que lorsque vous vous apprêtez à tirer.
- Ne dirigez jamais l'arme vers des personnes ni des animaux. Evitez les tirs pouvant faire ricocher le projectile. Ne tirez jamais sur des surfaces planes et dures, ni à la surface de l'eau car les projectiles peuvent ricocher.
- Avant de tirer, assurez-vous que l'objectif et les alentours ne présentent pas de danger.
- Vérifiez toujours que l'arme est déchargée avant de la transporter ou de la remettre à autrui.
- Veillez à maîtriser la direction dans laquelle la bouche de l'arme est pointée, même si vous trébuchez ou si vous faites tomber l'arme.
- Pour des raisons de sécurité, portez des lunettes de protection lorsque vous tirez.
- Rangez toujours l'arme déchargée, séparée des munitions et dans un endroit sûr afin d'éviter que des personnes non autorisées (personnes non formées, enfants ou personnes de moins de 18 ans) puissent y avoir accès.
- Ne remettez cette arme, accompagnée de la notice d'emploi, qu'à des personnes âgées de plus de 18 ans et le mieux formées possible à son maniement.
- Toute modification ou réparation de l'arme devra être effectuée par une entreprise spécialisée ou un armurier.
- Ne laissez jamais l'arme chargée si elle est hors de votre portée.
- Déchargez toujours l'arme avant de la remettre à autrui.